



中华人民共和国国家标准

GB/T 152.2—2014
部分代替 GB/T 152.2—1988

紧固件 沉头螺钉用沉孔

Fasteners—Countersinks for countersunk head screws

(ISO 15065:2005, Countersinks for countersunk head screws with head configuration in accordance with ISO 7721, MOD)

2014-06-24 发布

2015-03-01 实施

中华人民共和国国家质量监督检验检疫总局 发布
中国国家标准化管理委员会

前 言

GB/T 152 的本部分是“紧固件通孔及沉孔”系列国家标准之一,该系列标准包括:

- GB/T 152.1 紧固件 铆钉用通孔;
- GB/T 152.2 紧固件 沉头螺钉用沉孔;
- GB/T 152.3 紧固件 圆柱头用沉孔;
- GB/T 152.4 紧固件 六角头螺栓和六角螺母用沉孔;
- GB/T 152.5 紧固件 沉头木螺钉用沉孔;
- GB/T 5277 紧固件 螺栓和螺钉通孔。

本部分是 GB/T 152 的第 2 部分。

本部分按照 GB/T 1.1—2009 给出的规则起草。

本部分部分代替 GB/T 152.2—1988《紧固件 沉头用沉孔》。

本部分与 GB/T 152.2—1988 相比主要变化如下:

- 作为独立标准、修改了标准名称;
- 增加引用标准;
- 取消 M12、M14、M16 和 M20,增加 5.5 mm 的规格(见表 1);
- 不包含沉头木螺钉及半沉头木螺钉用沉孔的内容(见 GB/T 152.2—1988 表 3);
- 增加了标记方法和图纸表示方法(第 4 章和第 5 章)。

本部分修改采用 ISO 15065:2005《头部形状符合 ISO 7721 的沉头螺钉用沉孔》(英文版)。主要修改如下:

- 修改了标准名称;
- 在引用文件中,用我国标准代替国际标准(第 2 章);
- 取消与引用标准重复的参考文献。

本部分由中国机械工业联合会提出。

本部分由全国紧固件标准化技术委员会(SAC/TC 85)归口。

本部分负责起草单位:中机生产力促进中心。

本部分所代替标准的历次版本发布情况为:

- GB 152—1959、GB 152—1976;
- GB/T 152.2—1988。

紧固件 沉头螺钉用沉孔

1 范围

GB/T 152 的本部分规定了头部形状符合 GB/T 5279 的沉头螺钉、半沉头螺钉、沉头自攻螺钉及半沉头自攻螺钉用沉孔的型式、尺寸与标记。

2 规范性引用文件

下列文件对于本文件的应用是必不可少的。凡是注日期的引用文件,仅注日期的版本适用于本文件。凡是不注日期的引用文件,其最新版本(包括所有的修改单)适用于本文件。

GB/T 5277 紧固件 螺栓和螺钉通孔(GB/T 5277—1985,eqv ISO 273:1979)

GB/T 5279 沉头螺钉 头部形状和测量(GB/T 5279—1985,idt ISO 7721:1983)

3 尺寸

沉孔的型式尺寸见图 1 和表 1。



图 1 沉孔

表 1 尺寸

单位为毫米

公称规格	螺纹规格		d_h^a		D_c		t ≈
			min(公称)	max	min(公称)	max	
1.6	M1.6	—	1.80	1.94	3.6	3.7	0.95
2	M2	ST2.2	2.40	2.54	4.4	4.5	1.05
2.5	M2.5	—	2.90	3.04	5.5	5.6	1.35
3	M3	ST2.9	3.40	3.58	6.3	6.5	1.55
3.5	M3.5	ST3.5	3.90	4.08	8.2	8.4	2.25
4	M4	ST4.2	4.50	4.68	9.4	9.6	2.55

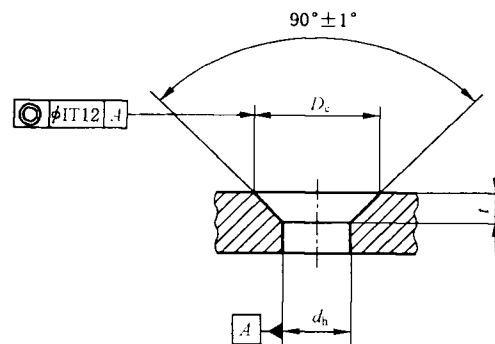
表 1 (续)

单位为毫米

公称规格	螺纹规格		d_h^a		D_c		t ≈
			min(公称)	max	min(公称)	max	
5	M5	ST4.8	5.50	5.68	10.40	10.65	2.58
5.5	—	ST5.5	6.00 ^b	6.18	11.50	11.75	2.88
6	M6	ST6.3	6.60	6.82	12.60	12.85	3.13
8	M8	ST8	9.00	9.22	17.30	17.55	4.28
10	M10	ST9.5	11.00	11.27	20.0	20.3	4.65

^a 按 GB/T 5277 中等装配系列的规定,公差带为 H13;
^b GB/T 5277 中无此尺寸。

4 标记

4.1 标记方法

头部形状符合 GB/T 5279 沉头螺钉用沉孔的标记,应由本部分编号和公称规格组成。

4.2 标记示例

头部形状符合 GB/T 5279、螺纹规格为 M4 的沉头螺钉,或螺纹规格为 ST4.2 的自攻螺钉用公称规格为 4 mm 沉孔的标记:

沉孔 GB/T 152.2-4

5 图纸表示方法

在技术图纸上,沉孔表示方法见图 2。



图 2 图纸表示方法

中 华 人 民 共 和 国
国 家 标 准
紧 固 件 沉 头 螺 钉 用 沉 孔
GB/T 152.2--2014

*

中国标准出版社出版发行
北京市朝阳区和平里西街甲2号(100029)
北京市西城区三里河北街16号(100045)

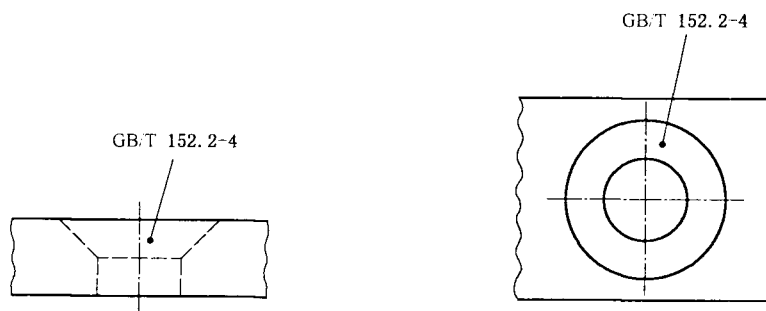
网址 www.spc.net.cn

总编室:(010)64275323 发行中心:(010)51780235

读者服务部:(010)68523946

中国标准出版社秦皇岛印刷厂印刷
各地新华书店经销

*

开本 880×1230 1/16 印张 0.5 字数 6 千字
2014年8月第一版 2014年8月第一次印刷

*

书号: 155066·1-49360 定价 14.00 元

如有印装差错 由本社发行中心调换
版权专有 侵权必究
举报电话:(010)68510107

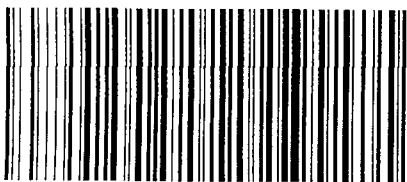

GB/T 152.2-2014